

NIET ONDERWERPEND AAN DE WET-ART.  
792 G.V. - Wet van 19 juni 1976 (Wet van 19 juni 1976)  
art. 254, 2° - Wet van 19 juni 1976 (Wet van 19 juni 1976)

2745

---

**NEDERLANDSTALIGE RECHTBANK VAN KOOPHANDEL BRUSSEL**

**Vordering tot staken - zaal E**

---

**A.R. 2013/7655**

In de zaak van:

De vennootschap onder het recht van Singapore SMART TRIKE MNF PTE LTD,  
met maatschappelijke zetel gevestigd te 9 Penang Road 7-15 Park Mall  
238459 Singapore, Singapore

Eisende partij

Verschuend door meester J. Muyldermans loco meester O. Vrins en  
meester K. Mercelis

Advocaten te 1000 Brussel, Havenlaan 86C, bus 414

En:

De vennootschap naar Belgisch recht FUN BELGIUM NV, met  
maatschappelijke zetel te Koning Albert I laan 244, 8200 Brugge en met  
ondernemingsnummer 0440.072.766

Verwerende partij

Verschuend door meester F. Darras loco meester J. Verdonck

Advocaat te 8200 Sint-Michiels, 't Kloosterhof 17

Spreekt de stakingsrechter het navolgend vonnis uit:

## **1 DE PROCEDURE**

1. De vordering werd ingeleid bij dagvaarding die op 30 oktober 2013 werd betekend.
2. De partijen hebben hun middelen en conclusies voorgedragen in de openbare terechtzitting van 21 januari 2013. De rechtbank nam vervolgens de zaak in beraad op 28 januari 2013 waarna de debatten werden gesloten.
3. De bepalingen van de wet van 15 juni 1935 op het gebruik der talen in gerechtszaken zijn nageleefd.
4. Het vonnis wordt gewezen na tegenspraak.

## **2 DE FEITEN**

5. De feiten, relevant voor de beoordeling van dit dossier kunnen als volgt worden samengevat.
6. Eisende partij, SMART TRIKE MNF, PTE LTD., is een onderneming onder het recht van Singapore, en stelt zich voor als een internationale onderneming die gespecialiseerd is in het ontwerpen en vervaardigen van hoogwaardige loopwagentjes en driewielers.
7. Eisende partij is houdster van onder meer een Gemeenschapsmodel voor een driewieler die in verschillende stappen meegroeit met het kind.

Dit Gemeenschapsmodel werd op 12 september 2007 aangevraagd en geregistreerd onder het nummer 788666-0001, gepubliceerd op 3 oktober 2007 en tijdig vernieuwd op 24 augustus 2012 (Stuk I.1 – het "Gemeenschapsmodel"). Het betreft een (driedimensionaal) model voor "vehicles [toys]" (vrije vertaling: "voertuigen [speelgoed]"). De modelinschrijving toont de volgende zeven aanzichten (het bovenaanzicht in perspectief (0001.1), het zijaanzicht (0001.2), het vooraanzicht (0001.3), het bovenaanzicht (0001.4), het achteraanzicht (0001.5) en twee maal een bovenaanzicht in perspectief van de verdere uitvoeringsstappen van het model (0001.6 en 0001.7):



0001.1

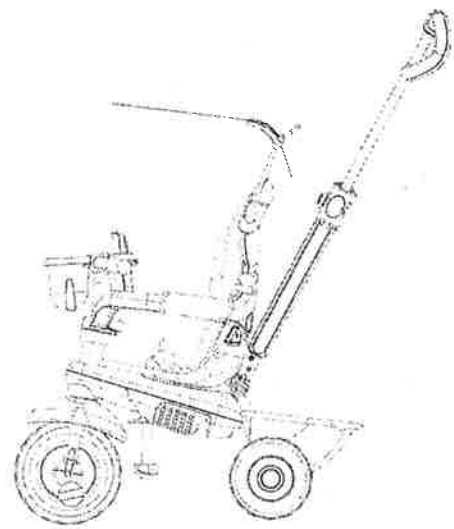

0001.2

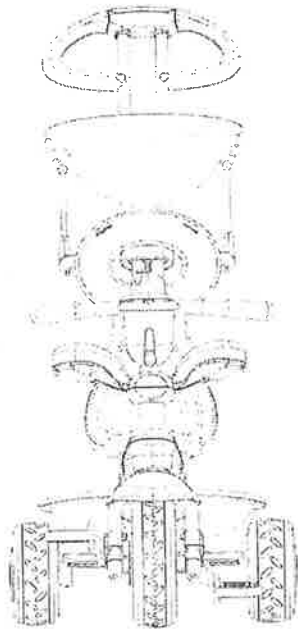

0001.3

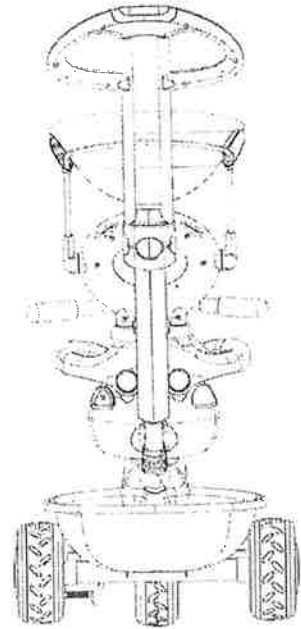

0001.4

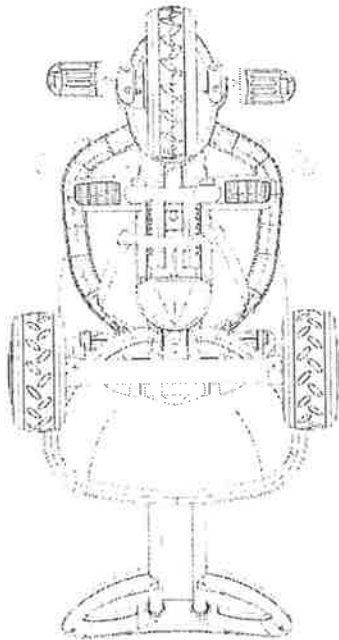

0001.5

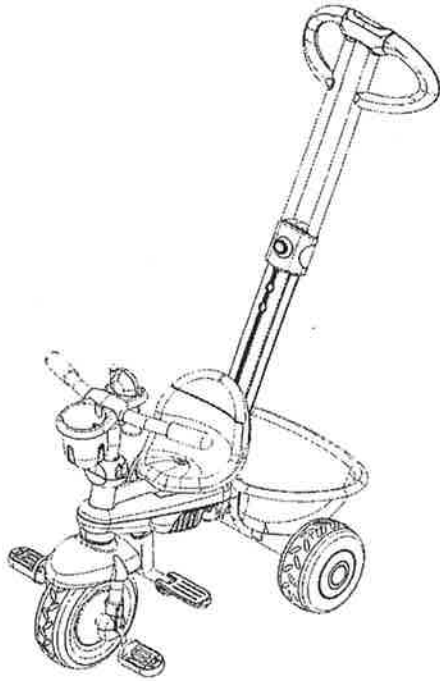

0001.6

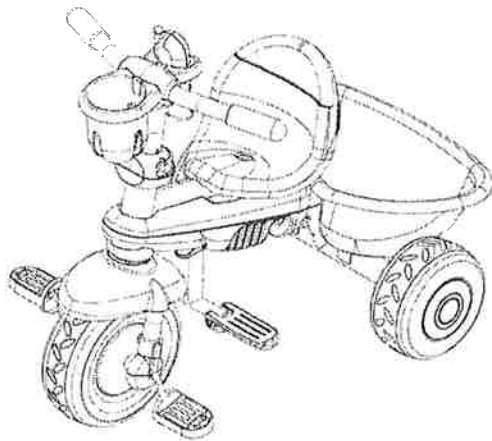

0001.7

8. Eisende partij brengt haar model onder verschillende uitvoeringsvormen op de markt:

Smart Trike Plus	Smart Trike Deluxe
------------------	--------------------

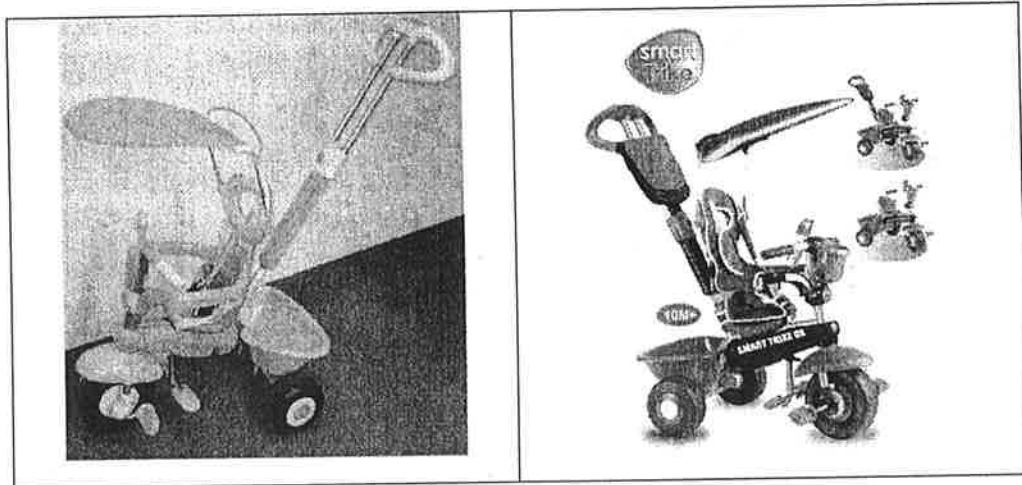

9. Verwerende partij, de vennootschap FUN BELGIUM N.V., maakt deel uit van de Groep Coeman en heeft 32 winkels in België waarin zij een ruim assortiment babyartikelen, speelgoed, multimedia, schoolgerief, hobby, boeken, geschenkartikelen, cadeauboxen, buitenspeelgoed en sportspeelgoed aanbiedt ([www.fun.be](http://www.fun.be)).

10. Eisende partij heeft vastgesteld dat verwerende partij driewielers op de markt brengt die volgens eisende partij een inbreuk maken op haar hoger vermeld modelrecht. Op haar website [www.fun.be](http://www.fun.be) bood verwerende partij de volgende driewieler aan onder de naam "Driewieler met loopstang":



Dit werd tevens vastgesteld door Gerechtsdeurwaarder Desmet in zijn Proces-Verbaal van vaststelling van 3 juli 2013 (Stuk IV.1 bundel eisende partij). Op 21 juni 2013 ging Gerechtsdeurwaarder Desmet over tot de aankoop van deze 'driewieler met loopstang' via de website [www.fun.be](http://www.fun.be). Op 26 juni 2013 mocht hij deze bestelling ontvangen. Uit de foto's in bijlage 2 bij het Proces-Verbaal van vaststelling van 3 juli 2013 evenals uit de foto hieronder van de driewieler – na montage – blijkt echter dat het model van driewieler zoals het thans gecommmercialiseerd wordt, afwijkt van het model zoals afgebeeld op de website:



11. Op 12 februari 2013 heeft eisende partij verwerende partij in gebreke gesteld (Stuk III.1 bundel eisende partij). Op 20 februari 2013 ontving eisende partij een antwoord van verwerende partij, waarin zij verwees naar een e-mail van KAME TOYS LTD. ("Kame Toys"), de fabrikant van de inbreukmakende driewieler (Stuk III.2 bundel eisende partij). Kame Toys betwist iedere inbreuk op de modelrechten van eisende partij en stelt zelf houder te zijn van een model in het Hong Kong modelregister onder het nummer 0703053.1 sinds 30 november 2007.

Op 24 juli 2013 hebben de raadslieden van eisende partij verwerende partij opnieuw in gebreke gesteld waarbij zij de staking vroegen van iedere inbreuk op de Gemeenschapsmodellen en auteursrechten van eisende partij (Stuk III.3 bundel eisende partij). Op 5 augustus 2013 antwoordde

verwerende partij met een verwijzing naar haar brief van 20 februari 2013 (Stuk III.4 bundel eisende partij). In navolging van deze brief, stuurde verwerende partij op 6 augustus 2013 een kopie van de brief van de raadslieden van Kame Toys waarbij opnieuw iedere inbreuk betwist werd onder verwijzing naar de Honk Kong modelregistratie van Kame Toys (Stuk III.5 bundel eisende partij). Hoewel verwerende partij in deze brief stelt dat zij het Kame Toys model niet langer in haar collectie zal opnemen, wil zij de inbreuk niet erkennen en "verzet" zij zich uitdrukkelijk "tegen de ingebrekestelling". Bij brief van 22 augustus 2013 hebben de raadslieden van eisende partij dan ook verduidelijkt dat eisende partij geen genoegen kon nemen met deze verklaring en werd opnieuw gesteld dat verwerende partij geen rechten kon putten uit de latere modelinschrijving van Kame Toys (Stuk III.6 bundel eisende partij). In haar brief van 30 augustus 2013 blijft verwerende partij bij haar standpunt (Stuk III.7 bundel eisende partij).

### **3 DE ONTVANKELIJKHEID**

12. Partijen werpen geen specifieke gronden van niet-ontvankelijkheid van de vordering op. De rechtbank ziet evenmin redenen om ambtshalve te besluiten tot de niet-ontvankelijkheid van de vordering. Deze is ontvankelijk.

### **4 DE GRONDEN VAN DE BESLISSING**

13. Artikel 10 van Verordening nr. 6/2002 van de Raad van 12 december 2001 betreffende Gemeenschapsmodellen (hierna "GmodVo"), bepaalt de draagwijdte van de bescherming van een Gemeenschapsmodel:

*"1. De door een Gemeenschapsmodel verleende bescherming omvat elk model dat bij de geïnformeerde gebruiker geen andere algemene indruk wekt.*

*2. Bij het beoordelen van de draagwijdte van de bescherming wordt rekening gehouden met de mate van vrijheid van de ontwerper bij de ontwikkeling van het model."*

Verder bepaalt artikel 19, lid 1, GmodVo de rechten die aan de houder van een Gemeenschapsmodel toekomen:



*"Een ingeschreven Gemeenschapsmodel verleent aan de houder ervan het uitsluitende recht om het te gebruiken en om derden aan wie hij daartoe geen toestemming heeft gegeven, te beletten het te gebruiken. Onder dit gebruik wordt met name verstaan het vervaardigen, aanbieden, in de handel brengen, invoeren, uitvoeren of gebruiken van een voortbrengsel waarin het model is verwerkt of waarop het is toegepast, alsmede het voor deze doeleinden in voorraad hebben van dat voortbrengsel."*

Overeenkomstig artikel 19, lid 1, GmodVo kan de houder van een Gemeenschapsmodel aldus, op grond van zijn exclusief recht, iedere derde die niet zijn toestemming hiertoe heeft verkregen, het gebruik van een voortbrengsel waarin het model is verwerkt of werd toegepast, verbieden.

14. Verordening 6/2002 bevat geen definitie van het begrip "geïnformeerde gebruiker". De geïnformeerde gebruiker is noch fabrikant noch verkoper van de voortbrengselen waarin het betrokken model wordt verwerkt of wordt toegepast<sup>1</sup>.

De hoedanigheid van "gebruiker" impliceert dat de betrokken persoon het voortbrengsel waarin het model is verwerkt, gebruikt in overeenstemming met de doelstelling ervan<sup>2</sup>. Verder moet het begrip "geïnformeerde gebruiker" worden opgevat als een tussencategorie tussen de – op het gebied van het merkenrecht gehanteerde – gemiddelde consument, van wie geen enkele specifieke kennis wordt verwacht en die de strijdige merken in de regel niet rechtstreeks vergelijkt, en de vakman met grondige technische deskundigheid. Het begrip "geïnformeerde gebruiker" kan derhalve aldus worden opgevat dat het betrekking heeft op een gebruiker die niet slechts gemiddeld, maar in hoge mate aandachtig is, hetzij door zijn persoonlijke ervaring, hetzij door zijn uitgebreide kennis van de betrokken sector<sup>3</sup>.

---

<sup>1</sup> Gerecht, 18 maart 2010, zaak T-9/07, *Grupo Promer t/ BHIM en PepsiCo Inc.*

<sup>2</sup> Gerecht, 22 juni 2010, zaak T-153/08, *Shenzhen t/BHIM*

<sup>3</sup> H.v.J., 20 oktober 2011, C-281/10 P, *PepsiCo Inc. t/ Grupo Promer en BHIM*, r.o. 53.

Wat het aandachtsniveau van de geïnformeerde gebruiker betreft, is deze weliswaar niet de redelijk geïnformeerde, omzichtige en oplettende gemiddelde consument die een model gewoonlijk als een geheel waarneemt en niet op de verschillende details ervan let<sup>4</sup>, maar evenmin de vakman die in detail de minieme verschillen die mogelijkterwijs tussen de conflicterende modellen bestaan, kan onderscheiden. Het bijvoeglijke naamwoord "geïnformeerde" suggereert dan ook dat de gebruiker, zonder een ontwerper of een technisch deskundige te zijn, de in de betrokken sector bestaande verschillende modellen kent, een zekere kennis bezit met betrekking tot de elementen die deze modellen over het algemeen bevatten, en door zijn belangstelling voor de betrokken voortbrengselen blijkt geeft van een vrij hoog aandachtsniveau bij het gebruik ervan<sup>5</sup>.

15. Bij de vergelijking van de "algemene indruk" tussen een ingeschreven model en een van inbreuk beticht voortbrengsel, moet de beschermingsomvang van het model worden bepaald. Des te ruimer de beschermingsomvang, des te sneller er geen andere algemene indruk gewekt wordt. Bij de bepaling van de beschermingsomvang moet rekening gehouden worden met het vormgevingserfgoed<sup>6</sup>, zijnde de modellen die voor de prioriteitsdatum voor het publiek beschikbaar zijn gesteld, met inachtneming van de aard van het voortbrengsel en in het bijzonder de bedrijfstak waarmee het verbonden is en de mate van vrijheid van de ontwerper bij de ontwikkeling van het model.

Verder moet bij de beoordeling van de algemene indruk het model waarvoor bescherming wordt gezocht worden vergeleken met het beweerde inbreukmakende model, waarbij de modellen in hun geheel moeten worden vergeleken. Het betreft met andere woorden een synthetische beoordeling, waarbij de gelijkenissen belangrijker zijn dan de

---

<sup>4</sup> Zie, naar analogie, arrest H.v.J., 22 juni 1999, *Lloyd Schuhfabrik Meyer*, C-342/97 P, Jurispr. blz. I-3819, r.o. 25 en 26

<sup>5</sup> H.v.J., 20 oktober 2011, C-281/10 P, *PepsiCo Inc. tegen Grupo Promer / BHIM*, r.o. 59.

<sup>6</sup> Considerans 14 GModVo.

verschillen.<sup>7</sup> De totaalindruk van de modellen in kwestie moet als criterium worden gehanteerd.<sup>8</sup>

In principe moet de vergelijking worden gemaakt tussen het model zoals het bij de inschrijving is beschreven en weergegeven enerzijds en het van inbreuk beticht product anderzijds.

Hoewel het criterium "geen andere algemene indruk" weliswaar geen verwarringsgevaar vereist, zal bij verwarringsgevaar tussen twee modellen logischerwijze geen andere algemene indruk worden gewekt.<sup>9</sup> Bijgevolg wordt in de rechtspraak toch, weze het impliciet, beroep gedaan op dit criterium. Dergelijk verwarringsgevaar kan voorhanden zijn indien de geïnformeerde gebruiker de producten visueel kan beschouwen als verwisselbaar.<sup>10</sup>

Tot slot moet tevens rekening gehouden worden met het feit dat een rechtstreekse vergelijking tussen de producten niet steeds mogelijk zal zijn. Het is bijgevolg toegelaten om te oordelen op basis van een indirecte vergelijking die uitgaat van een onvolmaakte herinnering bij de geïnformeerde gebruiker van de door de modellen gewekte algemene indruk.<sup>11</sup>

16. Uit een vergelijking van de aanzichten opgenomen in de betrokken modelinschrijving en de driewieler die werd aangekocht door de deurwaarder, blijkt dat de driewieler die door verwerende partij wordt verkocht dezelfde algemene indruk wekt als het ingeschreven Gemeenschapsmodel met nummer 788666-0001, en met name (zonder

---

<sup>7</sup> Luik 8 september 2008, *IRDI* 2008, afl. 4, 403.

<sup>8</sup> Rb. Assen, 12 januari 2011, *Staten en van Raalte / SBC*, par. 4.8, [www.iept.nl](http://www.iept.nl); H. VANHEES, "Overzicht van de Gemeenschaps- en Beneluxrechtspraak inzake Gemeenschaps- en Beneluxmodellen (2011-2012)", *Ing. Cons.* 2013, afl. 2, 280.

<sup>9</sup> H. VANHEES, "Commentaar bij artikel 19 Verordening 12 december 2001", *Handels- en economisch recht, Commentaar met overzicht van rechtspraak en rechtsleer*, afl. 25, 510.

<sup>10</sup> Luik 8 september 2008, *IRDI* 2008, 410.

bepanking) in verband met de volgende punten (Stukken I.2-6 en Stukken II.2-6 bundel eisende partij):

- net zoals het Gemeenschapsmodel van eisende partij, heeft ook de betwiste driewieler die door verwerende partij verkocht wordt een modulaire opbouw:

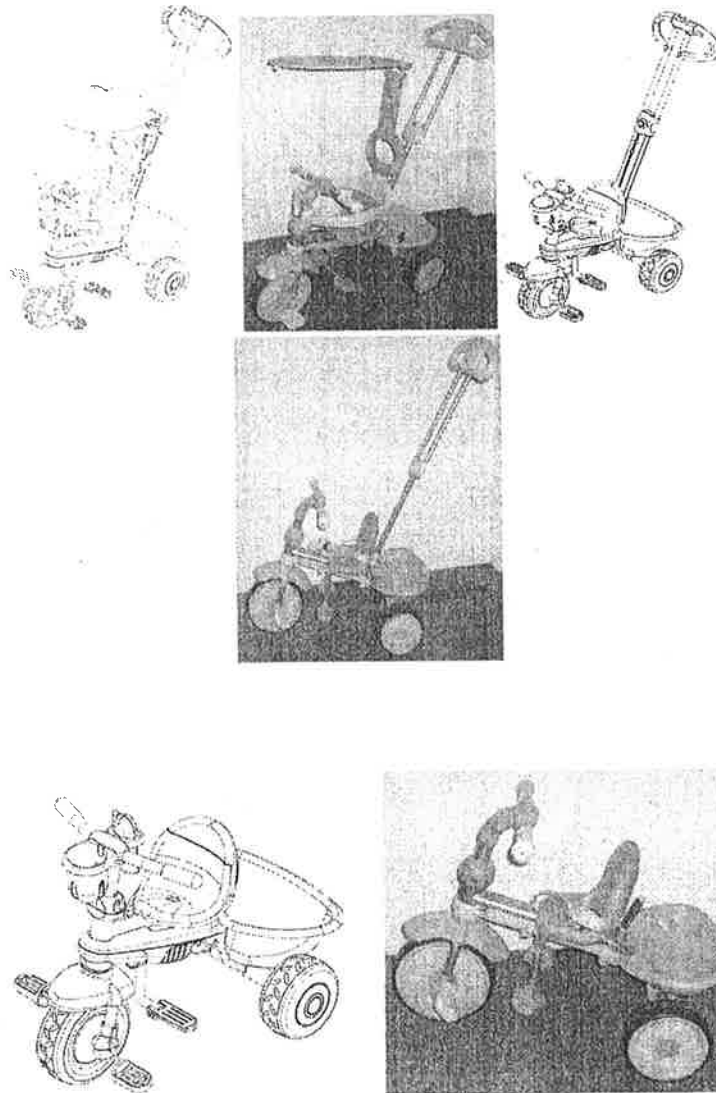

---

<sup>11</sup> HJEU 20 oktober 2011, zaak C-281/10, *Pepsi Co – Grupo Promer / BHIM*, r.o. 55.

- beide driewielers hebben een kenmerkende afneembare en uitschuifbare duwstang, waarbij de duwstang met één staaf op de driewieler gemonteerd wordt en verder uitloopt in twee staven . In haar syntheseconclusie van 17 september 2014 (randnummer 15) voert verwerende partij in dit verband het volgende aan: *"op de tekening is duidelijk zichtbaar dat de duwstang van Smart Trike met twee staven op de driewieler gemonteerd wordt en niet met één zoals verkeerdelijk beweerd wordt in haar besluiten. Bij het model van Kame Toys vertrekt de loopstang vanuit de stoel met één staaf om dan over te gaan in twee staven"*. Tekening 1.4 van het Gemeenschapsmodel (Stuk I.1 bundel eisende partij) toont het achteraanzicht van de driewieler waaruit blijkt dat de loopstang bovenaan twee staven heeft, die uitlopen in één staaf die op de driewieler gemonteerd wordt.
- beide driewielers hebben bovenaan een ovaal handvat met twee gelijke half-ovale uitsparingen als handgrepen waaruit 2 staven vertrekken;
- beide driewielers zijn op dezelfde hoogte voorzien van afneembare veiligheidsbeugels die eenzelfde doorlopende vorm hebben;
- beide driewielers hebben een ovale afneembare zonneklep die in de lengte boven de fiets hangt;
- beide driewielers hebben een bolvormig hechtingspunt vooraan waarop de veiligheidsbeugels bevestigd kunnen worden;
- beide driewielers hebben een recht stuur;
- beide driewielers hebben een hoofdsteun met een ovale uitsparing in van waaruit een zonnescherm vertrekt.

Hoewel het een concurrent natuurlijk vrijstaat om een bepaalde stijl toe te passen, is dit geen vrijbrief om, zoals bij het betwiste model dat *in casu* voorligt, een identieke specifieke combinatie van elementen te gebruiken zoals beschermd door een model.<sup>12</sup>

17. Uit de bovenstaande vergelijkende analyse volgt dat de driewieler die door verwerende partij verkocht wordt, nagenoeg identiek is aan het Gemeenschapsmodel 788666-0001 van eisende partij en het bij de geïnformeerde gebruiker geen andere algemene indruk wekt dan het betrokken ingeschreven model. Dit is zowel het geval indien deze gebruiker de driewielers rechtstreeks met elkaar kan vergelijken als in het geval waarin de gebruiker zich moet beroepen op een onvolmaakte herinnering. De gelijkenissen zijn *in casu* zo opvallend dat er hier zelfs een verwarringsgevaar uit kan voortvloeien.

18. Verwerende partij brengt in haar stuk 4 een overzicht bij van allerlei modellen en variaties op modulaire driewielers met loopstang. Zij beweert hierbij dat er "*in ons land en wereldwijd, talrijke modellen en variaties op de aanpasbare driewieler met loopstang [bestaan]*" en verwijst naar een aantal driewielers die "*slechts op bepaalde aspecten verschillen van zowel het model van Smart Trike als van het model van Kame Toys waardoor ook deze driewielers een globale andere indruk maken*" (cf. randnummer 17 van haar conclusie van 17 september 2014).

Het argument dat verwerende partij hiermee wil maken is onduidelijk, doch in zoverre zij hiermee zou willen aantonen dat de beschermingsomvang van het Gemeenschapsmodel van eisende partij beperkt is, moet zij aantonen dat deze modellen dateren van vóór de datum van de aanvraag van het Gemeenschapsmodel, *i.e.* 12 september 2007, en bijgevolg tot het vormgevingserfgoed – zijnde de modellen die vóór de prioriteitsdatum voor het publiek beschikbaar zijn gesteld van het Gemeenschapsmodel – behoren.<sup>13</sup> Dit doet zij echter niet.

---

<sup>12</sup> Vz. Rb Den Haag 30 juli 2013, C/09/446538 KG ZA 13-810, <http://www.ie-forum.nl>.

<sup>13</sup> Rb. Den Haag 14 augustus 2013, C/09/422596 HA ZA 12813, <http://www.ie-forum.nl>.

Uit een overzicht van de modellen waarvoor een Gemeenschapsmodelaanvraag werd ingediend vóór 12 september 2007 blijkt dat er geen oudere modellen voorhanden waren met hetzelfde uiterlijk of een uiterlijk met slechts ondergeschikte verschillen (Stuk I.7 bundel eisende partij). In dit overzicht komt geen enkele modulaire driewieler voor, noch een driewieler met eenzelfde kenmerkende ronde hoofdsteun met ovale uitsparing van waaruit een ovale zonneklep vertrekt zoals in het Gemeenschapsmodel of een duwstang die met één staaf verbonden is aan de driewieler en zich verder uitsplitst in twee staven aan het einde waarvan zich een ovaal handvat bevindt met twee gelijke half-ovale uitsparingen als handgrepen.

Hieruit moet bijgevolg afgeleid worden dat het Gemeenschapsmodel van eisende partij in belangrijke mate afwijkt van het vormgevingserfgoed en dus een ruime beschermingsomvang heeft.

19. Overeenkomstig artikel 10 GModVo is de beschermingsomvang afhankelijk van de vrijheid die de ontwerper heeft bij de ontwikkeling van het model. De mate van vrijheid van een ontwerper wordt onder meer bepaald door de beperkingen die het gevolg zijn van het feit dat de technische functie van een ontwerp bepaalde kenmerken oplegt waardoor de ontwerper beperkt is in zijn creatie. Door deze beperkingen worden bepaalde kenmerken genormaliseerd, en dus gemeenschappelijk voor alle op het betrokken voorwerp toegepaste modellen.<sup>14</sup>

Naarmate de ontwerper een grotere vrijheid heeft bij de ontwikkeling van een model, zullen kleine verschillen tussen de betrokken modellen niet leiden tot een andere algemene indruk. De geïnformeerde gebruiker zal daarbij geen of weinig aandacht besteden aan gelijkenissen tussen modellen die verband houden met een beperking voor de ontwerper bij het ontwikkelen van een model.<sup>15</sup> Bij de vergelijking zal de geïnformeerde

---

<sup>14</sup> Gerecht 18 maart 2010, T-9/07, *Grupo Promer Mon Graphic / BHIM – PepsiCo*, r.o. 67; Gerecht 13 november 2012, T-83/11 en T-84/11, *Antrax It Srl / BHIM – The Heating Company*, r.o. 44.

<sup>15</sup> Gerecht 18 maart 2010, T-9/07, *Grupo Promer Mon Graphic / BHIM – PepsiCo*, r.o. 72.

gebruiker zich oriënteren naar de basisstructuren en niet naar de detailverschillen die op hem geen andere indruk wekken.<sup>16</sup>

20. Verwerende partij voert aan dat de overeenkomsten tussen de betwiste driewieler en het Gemeenschapsmodel voornamelijk te wijten zijn aan de technische functie van het product en de ontwerper slechts een beperkte vrijheid had.

Alhoewel het niet uit te sluiten valt dat een driewieler, en met name het frame of kader ervan, technisch bepaald is, legt het geen beperkingen op die een concurrent noodzaken om dermate dicht aan te leunen bij het Gemeenschapsmodel zodat eenzelfde algemene indruk ontstaat.

21. Verder blijkt uit het vormgevingserfgoed (Stuk I.7 eisende partij) evenals uit de voorbeelden onder het hoofdstuk "Swivel Wheel" ("zwenkwiel") uit het stuk 4 van verwerende partij dat driewielers een volstrekt andere vorm kunnen aannemen. Ook uit de onderstaande voorbeelden blijkt dat er absoluut geen noodzaak bestaat voor de vormgeving waarvoor Smart Trike heeft gekozen om een driewieler met dezelfde functionaliteiten te bekomen. Deze voorbeelden tonen aan dat de ontwerper een ruime vrijheid heeft o.a. voor wat betreft:

- de horizontale of verticale positionering van de zonneklep en de vorm hiervan;
- de aanhechtingswijze van de zonneklep aan de driewieler;
- de vorm van de duwstang, en de aanhechting hiervan aan de driewieler;
- de vorm van de trappers evenals van de voetsteunen;

---

<sup>16</sup> Gerecht 9 september 2011, T-11/08, *Kwang Yang Moter / BHIM – Honda Giken Kogyo*, r.o. 44.



- de wijze waarop de voetsteunen aan de driewieler bevestigd zijn;
- de bevestiging evenals de vorm van de veiligheidsbeugels;
- de vorm van het stuur; en
- de vorm van de hoofdsteun en de bevestiging hiervan aan de zetel van de driewieler.







22. In bijlage bij haar brief van 20 februari 2013, voegde verwerende partij een e-mail van de producent van de inbreukmakende driewielers, waarin deze iedere inbreuk op de modelrechten van Eisende partij betwistte onder verwijzing naar haar modelregistratie op het Intellectuele Eigendomsdepartement van de Regering van Hong Kong onder nummer 0703053.1 (Stuk II.1). Deze registratie dateert echter pas van 30 november 2007 en dus van (minder dan twee maanden) na de publicatie van de verlening van het Gemeenschapsmodel van Eisende partij op 3 oktober 2007.

In dit verband heeft het Hof van Justitie recent geoordeeld dat:

*"het recht om derden te beletten [een] model te gebruiken zich uitstrekt tot iedere derde die een model gebruikt dat bij de geïnformeerde gebruiker geen andere algemene indruk wekt,*

*daaronder begrepen de derde houder van een later ingeschreven gemeenschapsmodel*<sup>17</sup>.

Het feit dat een inbreukmaker zelf houder is van een Gemeenschapsmodel, heeft dus geen invloed op het al dan niet bestaan van een inbreuk om een eerder ingeschreven Gemeenschapsmodel.

Dit geldt *a fortiori* ingeval een Gemeenschapsmodelhouder geconfronteerd wordt met een inbreuk door een houder van een later ingeschreven *niet-Gemeenschapsmodel*. Overeenkomstig het algemeen territorialiteitsbeginsel zijn de exclusieve rechten die aan intellectuele eigendomsrechten verbonden zijn slechts geldig binnen het territorium van ieder nationaal recht.<sup>18</sup> De Hongkongse modelregistratie die door Kame Toys en verwerende partij wordt ingeroepen geeft dus geen enkel recht om dit model binnen de Europese Unie te gebruiken. Het verbiedt eisende partij ook niet om haar eigen Gemeenschapsmodel af te dwingen.

Bovendien stemt de driewieler die door verwerende partij op de markt wordt gebracht niet overeen met het ingeschreven model van Kame Toys:

Model Kame Toys	Driewieler Fun Belgium
-----------------	------------------------

<sup>17</sup> HvJEU 16 februari 2012, C-488/10, *Celaya Emparanza y Geldos Internacional SA / Proyectos Integralos de Balizamiento SL*, r.o. 52 ([www.curia.eu](http://www.curia.eu)).

<sup>18</sup> D. KAESMACHER, *Les droits intellectuels*, Brussel, Larcier, 2013, 132.

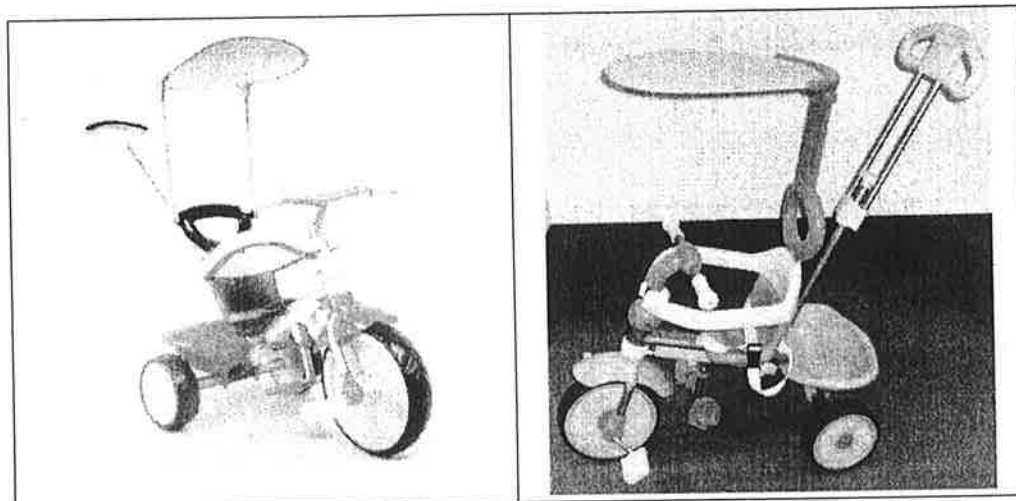

De driewieler die door Fun Belgium op de markt wordt gebracht, heeft tevens een telescopische stuurinrichting en veiligheidsgordels, *i.e.* net die elementen waarvan het BHIM heeft aangegeven dat zij in casu onderscheidend zijn (BHIM, Nietigheidsafdeling, ICD 9047, 27 mei 2014.(Stuk IV.7 – zie §§ 20-21 van de beslissing). Ook de positie van het zitje, de vorm van het stuur en de vorm van het handvat verschillen van het ingeschreven model van Kame Toys en stemmen overeen met het Gemeenschapsmodel van Smart Trike.

23. Verwerende partij voert aan dat er uitgebreide briefwisseling werd gevoerd en dat voldoende garanties werden gegeven dat verwerende partij de verkoop van de betwiste driewielers zou staken. Eisende partij merkt terecht op dat dit niet is wat uit de stukken blijkt. Bovendien blijkt uit de stukken dat verwerende partij vijf maanden na de eerste ingebrekestelling nog steeds de driewielers verkocht (stuk IV.1. bundel eisende partij). Verwerende partij betwist de inbreuk zodat er een herhalingsgevaar is.

24. Verwerende partij voert aan dat zij er na haar brief van 20 februari 2013 van uit kon gaan dat eisende partij haar rechten niet meer zou afdwingen en dat "de zaak geregeld was". Dit valt evenwel niet uit de briefwisseling af te leiden. Bovendien heeft eisende partij verwerende partij nog twee maal in gebreke gesteld alvorens te dagvaarden.

25. Uit hetgeen voorafgaat volgt de gegrondheid van de vordering van eisende partij.

26. Gelet op het bovenstaande zijn de overige middelen zonder belang voor de beoordeling van de zaak. Uit de gegrondheid van de hoofdvordering volgt de ongegrondheid van de tegenvordering.

## **5 DE KOSTEN**

27. Met toepassing van het Koninklijk Besluit van 26 oktober 2007 tot vaststelling van het tarief van de rechtsplegingsvergoeding bedoeld in artikel 1022 van het Gerechtelijk Wetboek en tot vaststelling van de datum van inwerkingtreding van de artikelen 1 tot 13 van de wet van 21 april 2007 betreffende de verhaalbaarheid van de erelonen en de kosten verbonden aan de bijstand van de advocaat bedraagt het basisbedrag (niet in geld waardeerbare vordering) 1.320 euro.

## **6 HET BESCHIKKEND GEDEELTE**

Op grond van de bovenstaande overwegingen neemt de stakingsrechter volgende beslissing.

De stakingsrechter verklaart de vordering van eisende partij ontvankelijk en gegrond in de volgende mate:

De stakingsrechter stelt vast dat verwerende partij door minstens het aanbieden, in de handel brengen of op andere wijze gebruiken van de driewielers (zoals getoond in Stukken II.2-6 bundel eisende partij), alsmede het voor deze doeleinden in voorraad hebben van de driewielers, overeenkomstig artikel 19 GmodVo inbreuk maakt op het Gemeenschapsmodel met nummer 788666-0001 op naam van eisende partij.

De stakingsrechter beveelt verwerende partij, overeenkomstig artikel 89, § 1, onder a, GmodVo, elke verdere inbreuk op het Gemeenschapsmodel met nummer 788666-0001 op naam van eisende partij, met name door het aanbieden, verkopen, invoeren, in de handel brengen of in voorraad hebben, en elk ander inbreukmakend gebruik, binnen de Europese Unie, van de driewielers (zoals getoond in Stukken II.2-6 bundel eisende partij), te staken, op straffe van een dwangsom van 2.500 euro per individuele daad die een aanbod, verkoop, invoer, in de handel brengen of in voorraad houden uitmaakt van een inbreukmakende driewieler zevend dagen na de betekening van het vonnis.

De stakingsrechter beveelt verwerende partij overeenkomstig artikel 89, § 1, onder d, GmodVo *juncto* 3.18, § 1, van het Benelux-Verdrag inzake de intellectuele eigendom (merken en tekeningen of modellen) de reeds in de handel gebrachte litigieuze driewielers terug te roepen, met uitzondering van deze die reeds aan de eindconsument verkocht waren, en samen met

de nog in voorraad zijnde driewielers te verzamelen op haar zetel, onder verbeurte van een dwangsom van 5.000 EUR per dag vertraging te rekenen vanaf de vijftiende dag na de betekening van het vonnis.

De stakingsrechter bepaalt het maximum aan te verbeuren dwangsommen op 500.000 euro.

De stakingsrechter verklaart de tegenvordering ontvankelijk doch niet gegrond.

De stakingsrechter verklaart het vonnis uitvoerbaar bij voorraad, niettegenstaande elk rechtsmiddel en zonder borgtocht.

De stakingsrechter veroordeelt verwerende partij tot de kosten van het geding in hoofde van eisende partij begroot op 1.320 euro rechtsplegingsvergoeding plus 338,10 euro dagvaardingskosten.

Dit vonnis werd gewezen door mevrouw Natalie Swalens, ondervoorzitter, in vervanging van de voorzitter, wettelijk belet, bijgestaan door mevrouw Martine Vanden Eycken, griffier, op de openbare terechtzitting van de kamer van de vorderingen tot staking, zitting houdend zoals in kort geding, in de zaal E van de Nederlandstalige rechtbank van koophandel Brussel, op

15 APR 2015



Mevr. Martine Vanden Eycken

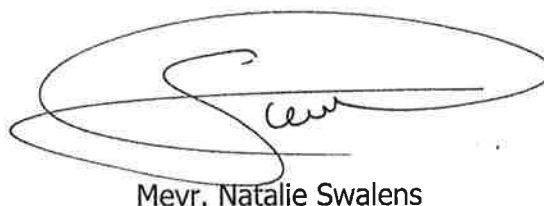

Mevr. Natalie Swalens